

Axelent Produktinformation

» Axelent X-It

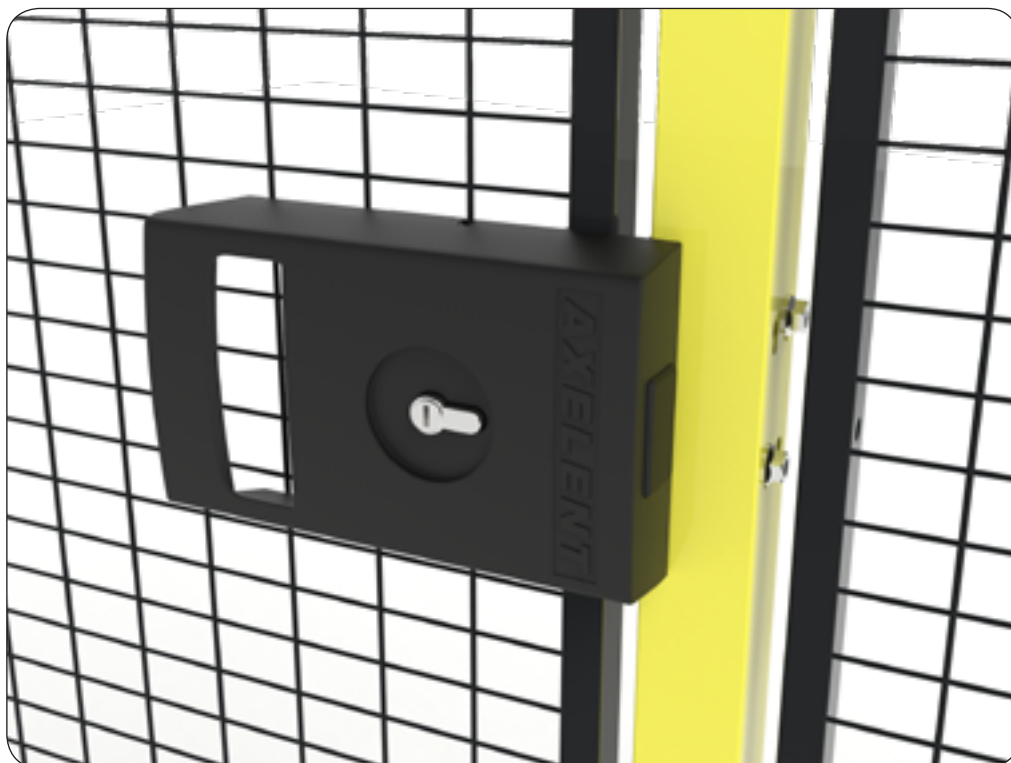

Axelent X-It

Axelent X-It ist ein patentiertes Schloss für Schutztüren der Axelent-Schutzzaunserien in den Bereichen Maschinen- und Lagerschutz. Das Schloss verfügt über eine Abdeckung aus Metall und besticht durch eine einzigartige Konstruktion, so dass kein zusätzliches Schlossgehäuse benötigt wird.

Die Implementierung eines Standardzylinders lässt sich einfach realisieren. Ausgehend von einer Basiskomponente sind zahlreiche Schlossoptionen, allen voran die Varianten mit Panikfunktion oder elektronischer Zutrittskontrolle, realisierbar.

Funktionsbeschreibung X-It-Panikschloss

Um die Tür von außen zu öffnen, wird der dazugehörige Schlüssel benötigt. Im geschlossenen Zustand kann die Tür jederzeit, über das Betätigen der Panikfunktion, von innen geöffnet werden. Beim Schließen der Tür wird ebenfalls der Schlüssel benötigt. So wird gewährleistet, dass keine Person die Tür von außen schließt, solange sich eine weitere Person im Innenbereich (Gefahrenbereich) befindet. Diese Funktion bietet das „Mehr an Sicherheit“, in dem die Person, die den Gefahrenbereich betritt, den Schlüssel aus dem Schloss abzieht und mit sich führt. Desweiteren verfügt das X-It-Panikschloss über eine „Lock-Out-Funktion“, die das Einhängen eines Vorhängeschlosses ermöglicht, so dass die Tür nicht geschlossen werden kann.

Axellent Produktinformation

» Axellent X-It

Technische Daten Axellent X-Guard

Artikel-Nummer	Beschreibung
XIT-L01-101	X-It Zylinder-Vorrichtung, Schwenktür, links, mech., X-Guard
XIT-L01-301	X-It Zylinder-Vorrichtung, einfache Schiebetür, links, mech., X-Guard
XIT-L01-401	X-It Zylinder-Vorrichtung, Schiebetür mittig, links, mech., X-Guard
XIT-R01-101	X-It Zylinder-Vorrichtung, Schwenktür, rechts, mech., X-Guard
XIT-R01-301	X-It Zylinder-Vorrichtung, einfache Schiebetür, rechts, mech., X-Guard
XIT-R01-401	X-It Zylinder-Vorrichtung, Schiebetür mittig, rechts, mech., X-Guard
XIT-L02-101	X-It Panikschloss-Vorrichtung, Schwenktür, links, mech., X-Guard
XIT-L02-301	X-It Panikschloss-Vorrichtung, einf. Schiebetür, links, mech., X-Guard
XIT-L02-401	X-It Panikschloss-Vorrichtung, Schiebetür mittig, links, mech, X-Guard
XIT-R02-101	X-It Panikschloss-Vorrichtung, Schwenktür, rechts, mech., X-Guard
XIT-R02-301	X-It Panikschloss-Vorrichtung, einf. Schiebetür, rechts, mech., X-Guard
XIT-R02-401	X-It Panikschloss-Vorrichtung, Schiebetür mittig, rechts, mech, X-Guard

Technische Daten Axellent X-Store

Artikel-Nummer	Beschreibung
XIT-L01-102	X-It Zylinder-Vorrichtung, einfache Schwenktür, links, mech., X-Store
XIT-L01-202	X-It Zylinder-Vorrichtung, doppelte Schwenktür, links, mech., X-Store
XIT-L01-302	X-It Zylinder-Vorrichtung, einfache Schiebetür, links, mech., X-Store
XIT-L01-402	X-It Zylinder-Vorrichtung, Schiebetür mittig, links, mech., X-Store
XIT-R01-102	X-It Zylinder-Vorrichtung, einfache Schwenktür, rechts, mech., X-Store
XIT-R01-202	X-It Zylinder-Vorrichtung, doppelte Schwenktür, rechts, mech., X-Store
XIT-R01-302	X-It Zylinder-Vorrichtung, einfache Schiebetür, rechts, mech., X-Store
XIT-R01-402	X-It Zylinder-Vorrichtung, Schiebetür mittig, rechts, mech., X-Store

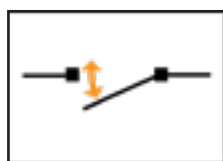

Schwenktür, rechts

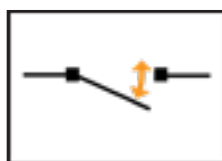

Schwenktür, links



Doppelte Schwenktür
rechts/links



Schiebetür, rechts



Schiebetür, links



Schiebetür mittig,
rechts/links

Axellent Produktinformation

» Axellent X-It

Axellent X-It Zylinderschloss

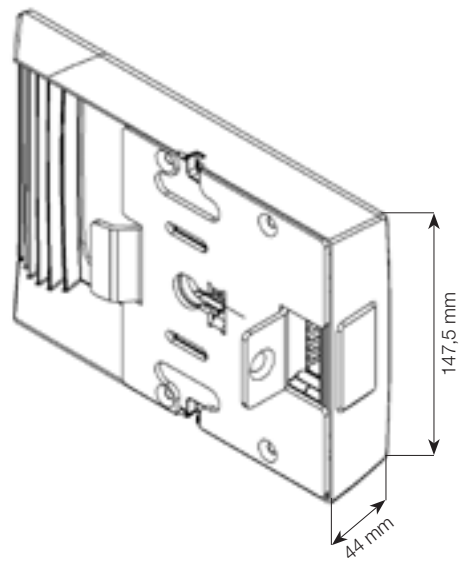
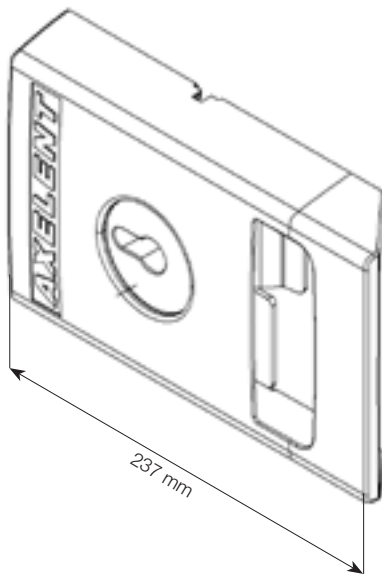

Axellent X-It Zylinderschloss mit Panikfunktion

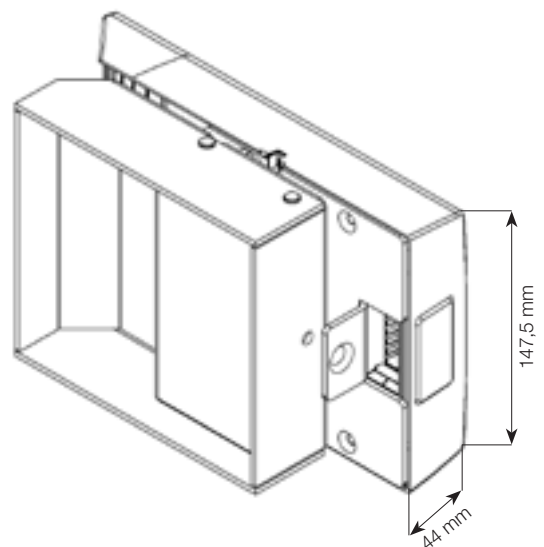
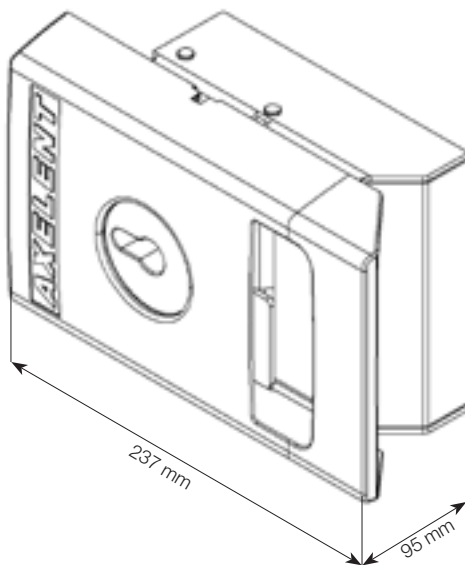

Axellent X-It Eurozylinder (beidseitig) / Halbzylinder (einseitig)

